

Перв. примен.  
Спроб. №  
Подп. и дата  
Изм. № дроб.  
Взам. инв. №  
Подп. и дата  
Изм. № подл.

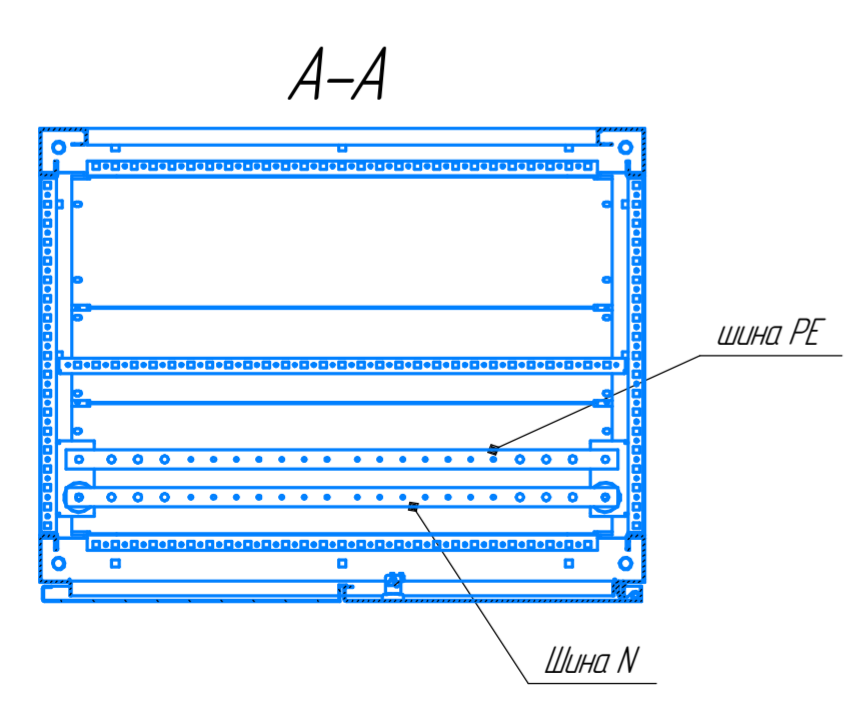

Б-Б  
Двери и экраны условно скрыты

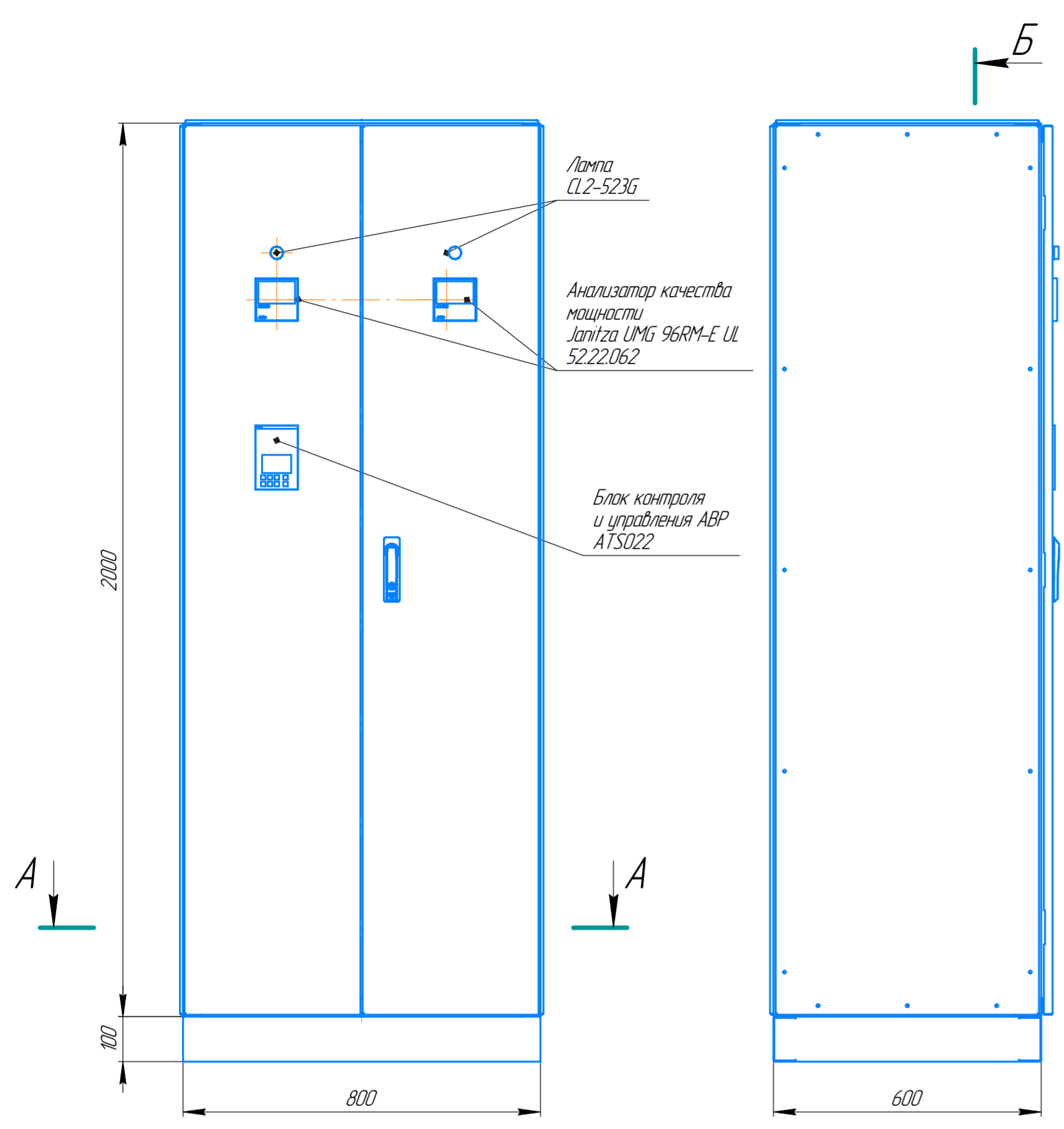
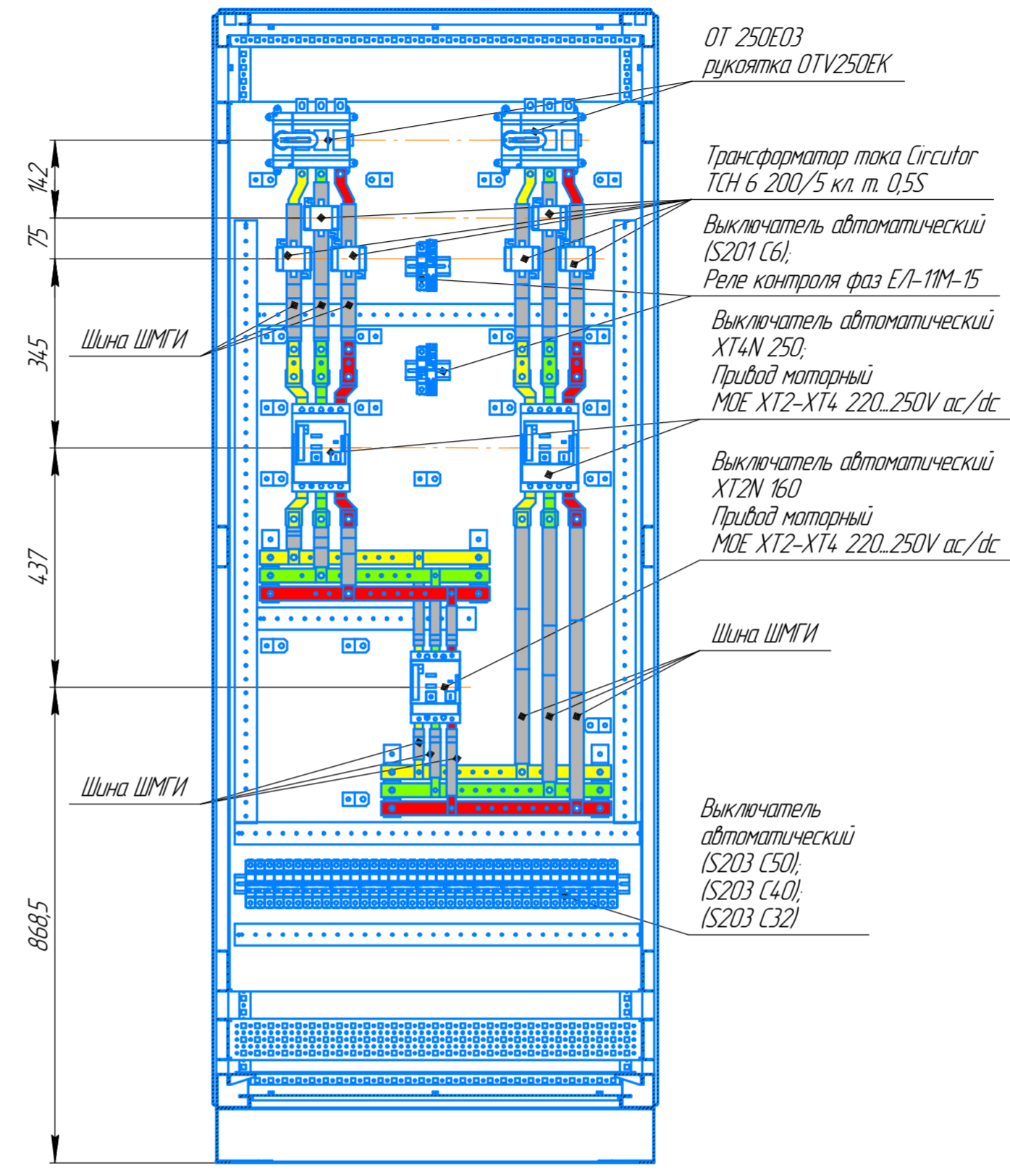

- OT 250E03 рукоятка OTV250EK
- Трансформатор тока Circutor ТСН 6 200/5 кл. т. 0,5S
- Выключатель автоматический IS201 C6;
- Реле контроля фаз ЕЛ-11М-15
- Выключатель автоматический ХТ4N 250;
- Привод моторный МОЕ ХТ2-ХТ4 220..250V ac/dc
- Выключатель автоматический ХТ2N 160
- Привод моторный МОЕ ХТ2-ХТ4 220..250V ac/dc
- Шина ШМГИ
- Выключатель автоматический IS203 C50; IS203 C40; IS203 C32

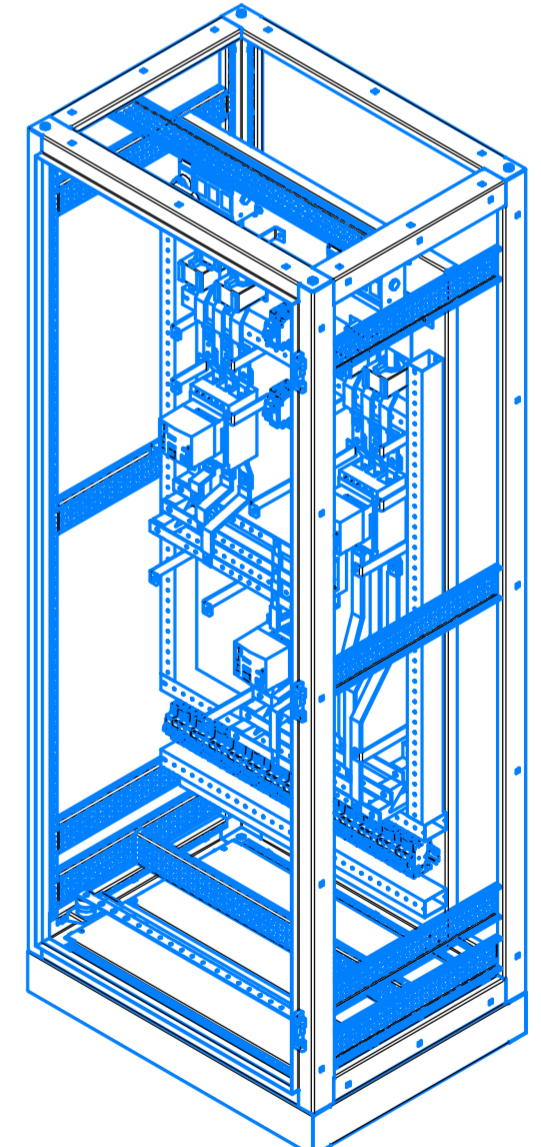
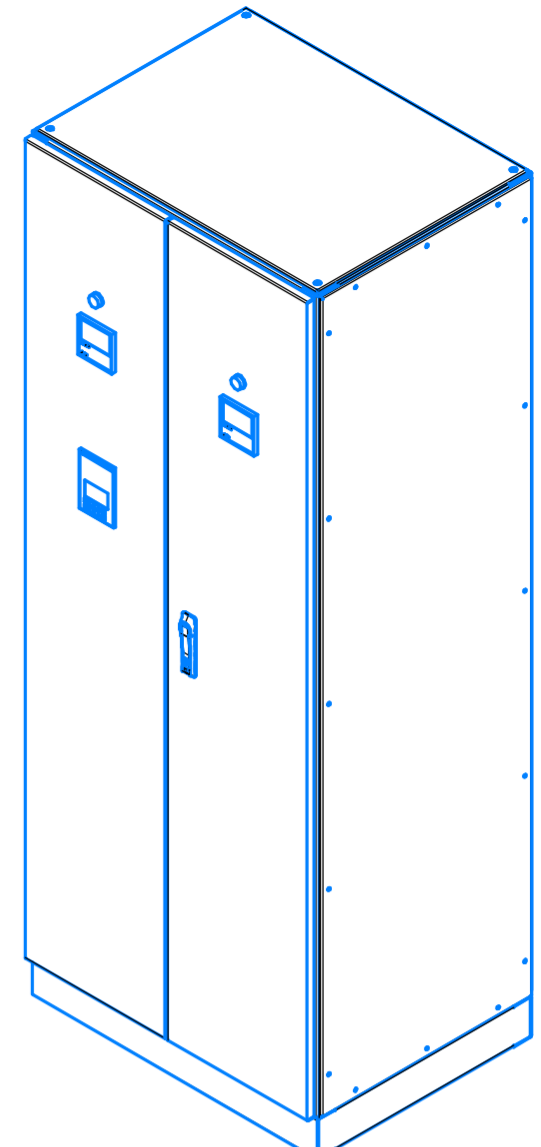

1 Выполнено согласно ТП-0277\_09\_08-30М  
2 Вход/выход кабеля снизу.

				<b>PCCE.656453.002 BO</b>		
Изм./Лист	№ докум.	Подп.	Дата	<b>Щкаф ЩРТ-АВР</b>		Лит.
Разраб.				<b>Чертеж общего вида</b>		Масса
Проб.				Лист	Листов	1:10
Т.контр.						1
Н.контр.						
Утв.						