

Условные обозначения:

Обозн.	Наименование	Примечания
	поток воздуха через контейнер и на сгорание	

Спецификация оборудования

Поз.	Наименование	Тип, данные	Кол.	Примечание
ПЕ1, ПЕ2	Воздушный клапан подачи воздуха управляемый отсека ДЭС ЧВК-2400х1400		2	
ВЕ1, ВЕ2	Воздушный клапан воздуха вытяжной управляемый отсека ДЭС ЧВК-2400х1000		2	
ПЕ3	Воздушный клапан подачи воздуха управляемый топливного отсека ДЭС (ЧВК-800х800)		1	
ВЕ3	Воздушный клапан воздуха вытяжной управляемый топливного отсека ДЭС (ЧВК-800х800)		1	
ЕК1, ЕК2	Калорифер 1,5 кВт		2	
ДЭС	Дизельная электростанция		1	
ДТВ1 (ДТВ2)	Датчик температуры воздуха в силовом (топливном) отсеке электростанции		1	

1. Схема автоматизации системы воздухоподачи и обогрева выполнена на основании тепломеханической схемы вентиляции ДЭС.
2. Настоящая схема автоматизации системы воздухоподачи и обогрева составлена для электроагрегата ДЭС1, для электроагрегата ДЭС2 схема автоматизации аналогична настоящей, за исключением индексов обозначения оборудования.
3. Позиционное обозначение указано согласно схеме(плану) расположения оборудования в ДЭС РОСС-Д1200ВК-02-М2.
4. Условные обозначения приборов и средств автоматизации – согласно ГОСТ 21404-85.
5. Условные обозначения устройств индикации и сигнализации – согласно ГОСТ 2.710-81.
6. Резервная буква N использована для обозначения пусковой аппаратуры.
7. Автоматика управления системой вентиляции и обогрева реализована в щите ЩСН, поставляемом в комплекте с модулем ДЭС.
8. Тонкими линиями в таблице показаны связи между приборами, шкафами, а также формирование сигналов и команд управления.
 - обозначает формирование/прием сигнала или команды управления
 - обозначает формирование команды управления
9. Принятые сокращения и обозначения:
 - АПТ – автоматическая система пожаротушения
 - ССПИ – система сбора и передачи информации (верхний уровень)
 - ЩСН – щит собственных нужд
 - ЭА – электроагрегат

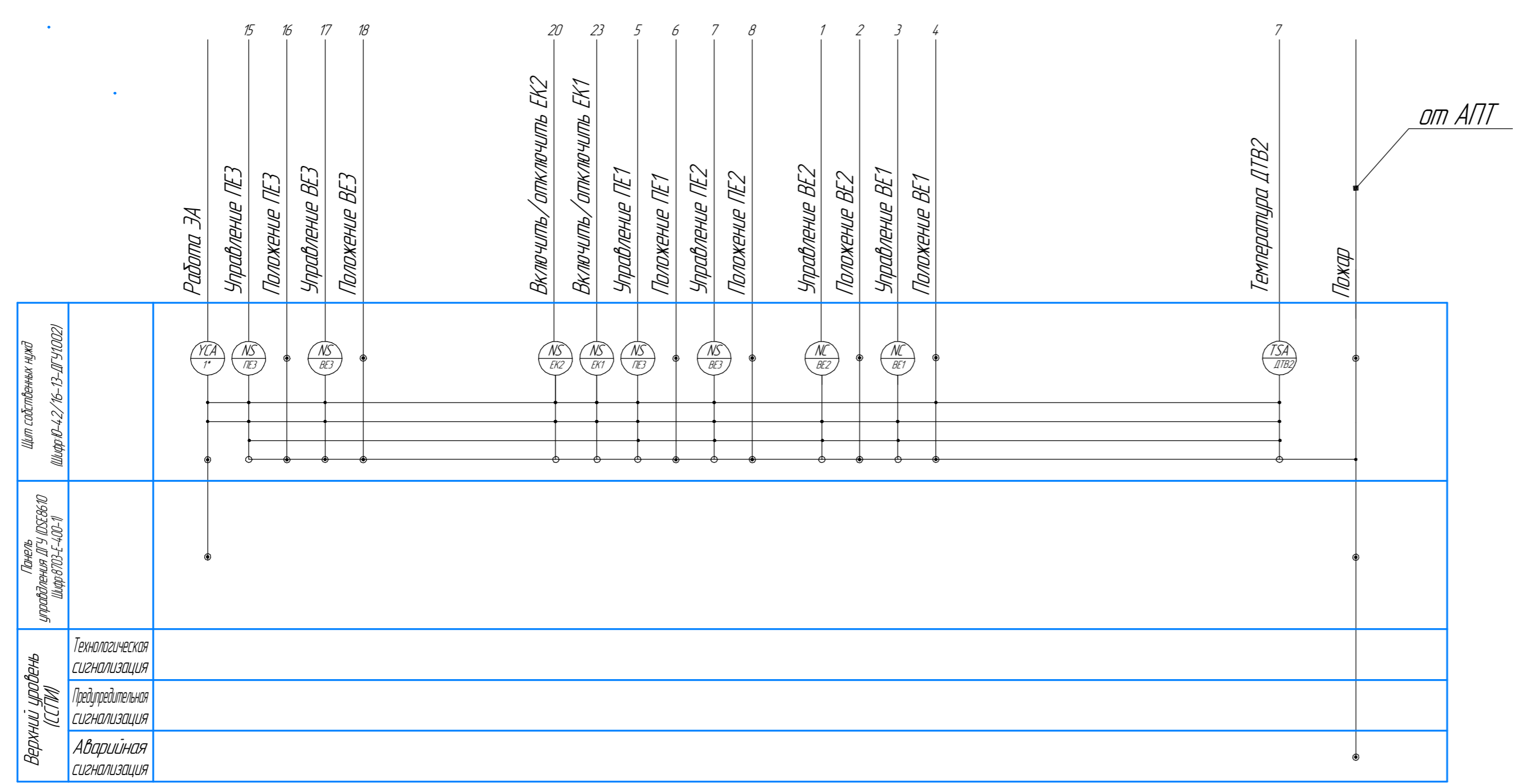
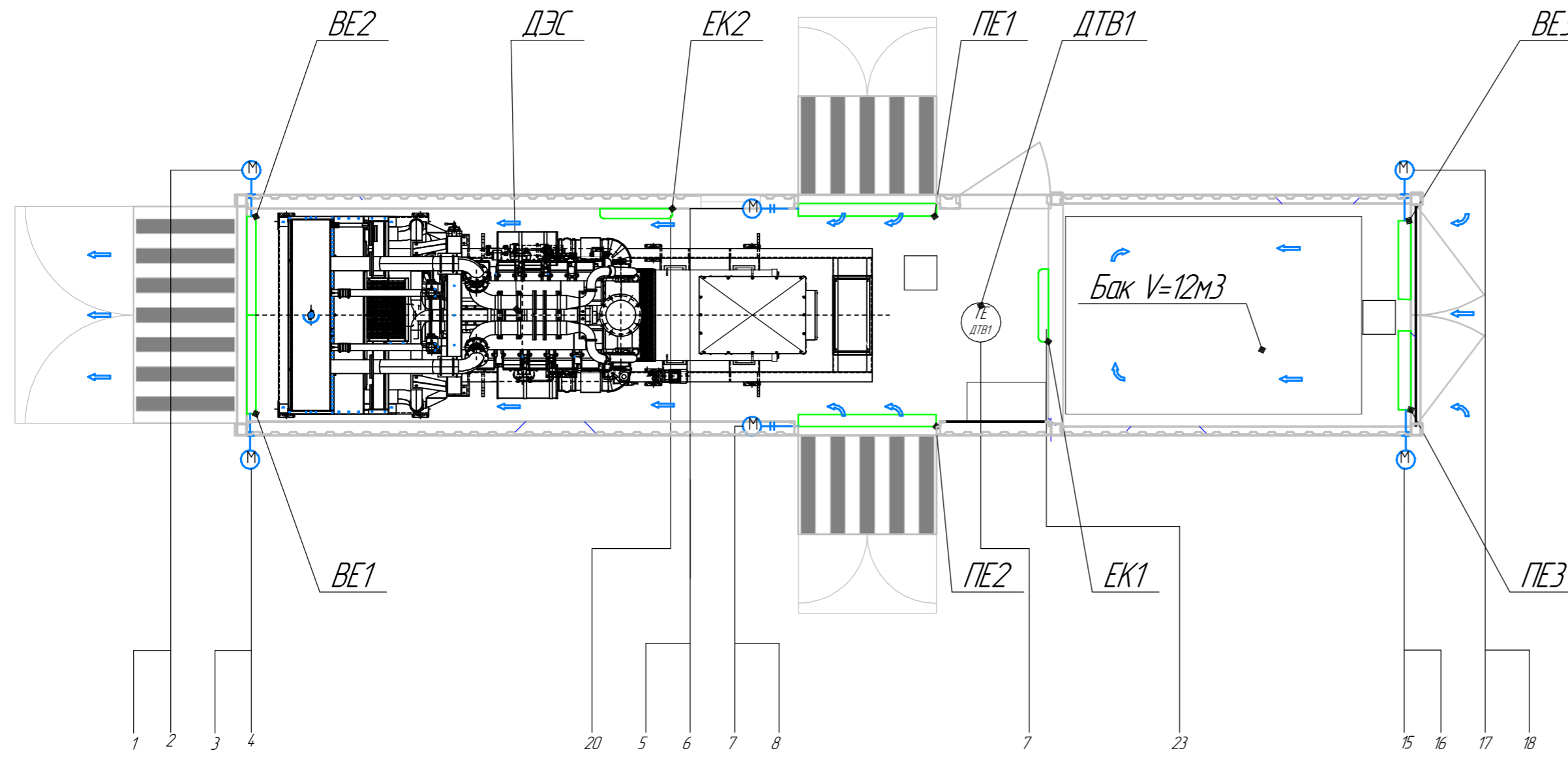

22_0513-00.001-АК					
Объект: объекты военного городка «Кузьминский» для размещения подразделений 150 МСД (Россия, Ростовская область) в части привязки к объекту автоматизированной абсорбционной электростанции контейнерного типа (РОСС-Д1200ВК-02-М2) мощностью 1500 кВт, напряжением 10500В на базе дизель-генераторного агрегата Mitsubishi S12R P1AA2					
Изм.	Колуч.	Лист	№ док.	Подп.	Дата
Разработ.	Долгов	Сирота			
Проверил	Сирота				
Блочная-модульная дизельная электростанция			Стандия	Лист	Листов
Автоматизация комплексная			Р	16	
Н. контр. Нач.отд.			Журав Сирота	Система воздухоподачи и обогрева ДЭС. Схема автоматизации	